

**Konu:** Ayak Kayıt Birleřtirmelerin eřitleri ve uygulama teknikleri.

## 2.2. Ayak Kayıt Birleřtirmeler

Ayaklar ile kayıtların birbiri ile birleřtirilmelerine ayak kayıt birleřtirme denir. Masa, sehpa, sandalye, koltuk vb. mobilyalarda kullanılır. Ayaklar ile kayıtların birbiri ile birleřtirilmelerinde dayanıklı ve uygun konstrüksiyonların kullanılması önemlidir.

### 2.2.1. eřitleri

Ayak kayıt birleřtirmeler uygulanan konstrüksiyona gre sınıflandırılır. Bunlar:

- 1- Dz zıvanalı ayak kayıt birleřtirme
- 2- Hampaylı zıvanalı ayak kayıt birleřtirme
- 3- Kavelalı ve zıvanalı ayak kayıt birleřtirme
- 4- Kavelalı ayak kayıt birleřtirme

### 2.2.2. Uygulama Teknikleri

#### 2.2.2.1. Dz Zıvanalı Ayak Kayıt Birleřtirme

Ayakların belirli kısımlarına kayıt kalınlığına gre diři zıvanalar aılır. Zıvanaların geniřliđi kayıt geniřliđi kadar, kalınlığı ise kayıt kalınlığının 1/3' kadar olur. Kayıtın kenarı genellikle ayak kenarında 5 mm kadar ieride dřnlr. Diři zıvana aılırken de bu lye dikkat edilir.

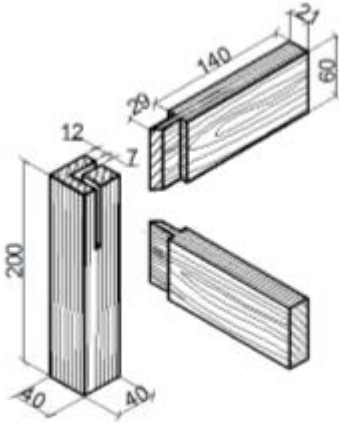

Őekil 2.8: Aık zıvanalı ayak kayıt birleřtirme Resim 2.10: Aık zıvanalı ayak kayıt birleřtirme

#### 2.2.2.2. Hampaylı Zıvanalı Ayak Kayıt Birleřtirme

Ayakların st kısımlarına zıvana uygulanacaksa genellikle dz deđil hampaylı olarak dřnlr.

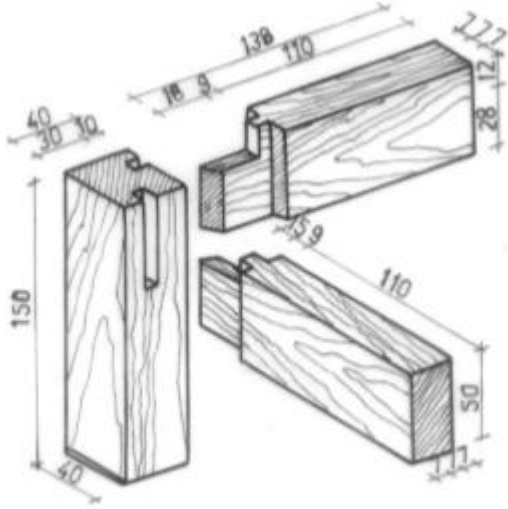

Şekil Hata! Belgede belirtilen stilde metne rastlanmadı..9: Hampaylı zıvanalı ayak kayıt birleştirme  
Resim Hata! Belgede belirtilen stilde metne rastlanmadı..11: Hampaylı zıvanalı ayak kayıt birleştirme

### 2.2.2.3. Kavelalı ve Zıvanalı Ayak Kayıt Birleştirme

Kayıtlardan biri erkek zıvana olarak yapılır. Diğer kayıt kavelalı yapılır. Erkek zıvana ayağa takılır. Ayaktaki kavela yerleri markalanarak delinir. Kavelalı kayıt yerine takılarak kavelalar zıvanayı içeride kilitler. Kavelanın zıvanayı delip geçmesi gerekir.

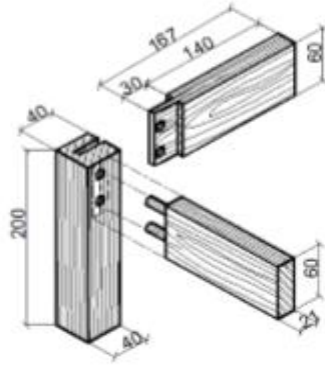

Şekil Hata! Belgede belirtilen stilde metne rastlanmadı..10: Kavelalı ve zıvanalı ayak kayıt birleştirme

#### 2.2.2.4. Kavelalı Ayak Kayıt Birleřtirme

Ayak ve kayıtlara kavela delikleri markalanıp delikleri delinir. Kavela deliklerinin apı en fazla para kalınlıęının 1/2'si kadar olmalıdır. Kavelalar ayak ierisinde birleřiyorsa uları 45 derece olarak pahlandırılır.

